

**CIĄGADŁA DO DRUTÓW OKRĄGLYCH**  
**WIRE DRAWING DIES**

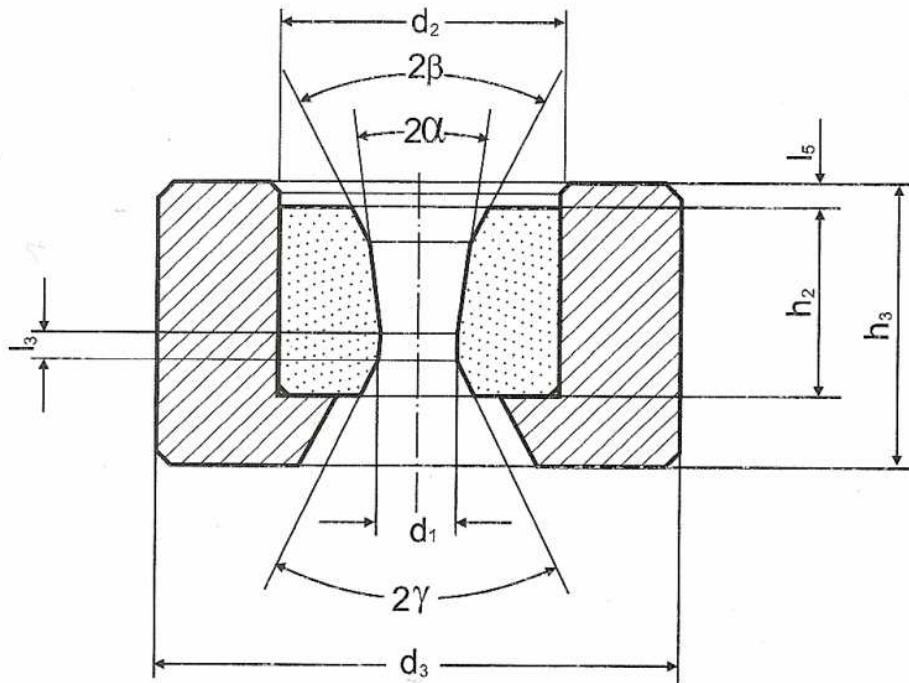

**/NARZĘDZIA WG NORM WEWNĘTRZNYCH -ALWOTECH/**

/Tools in internal norm - Alwotech/

Typ Type	WYMIARY w mm / DIMENSIONS in mm					KĄTY / ANGLES		
	Zakres otworu Standard range	Wkładka / Pellet (wkładka węglkowa)		Oprawa / Case (zalecane wymiary)		Stożek zgniatający die reduction angle	Stożek smarujący die approach angle	Stożek wyjściowy die exit angle
	d1	d2 φ zew.	h2 Wys.	d3 φ zew.	h3 wys.	2α	2β	2γ
1 D	0,40 - 2,00	10	8	28	>12	6° 12°, 14° 16° 18°, 20° 24°	60-90°	60-90°
3 D ISO	0,50 - 4,50	16	13	43	25			
3 D	3,00 - 5,50	20	17	43	25			
4 D	4,50 - 7,00	30	20	53	33			
5 D	7,00 - 16,00	45	30	75	40			
5 D ISO	5,00 - 7,00	30	24	75	40			

**UWAGI:**

- MOŻLIWOŚĆ WYKONANIA OTWORU (d1) W DOKŁADNOŚCI +/- 0,01 . NA SPECJALNE ZAMÓWIENIE +/- 0,005

- przy składaniu zamówienia prosimy podać następujące dane :

- kąt 2α lub rodzaj obrabianego materiału/oznaczenie
- tolerancje wykonania otworu d1
- katalog obowiązuje od 13.04.2010 r. Poprzednie są nieaktualne.