

**CIĄGADŁA DO PRETÓW OKRĄGLYCH**  
**BAR DRAWING DIES**

Materiał obrabiany : stal , miedź , aluminium .

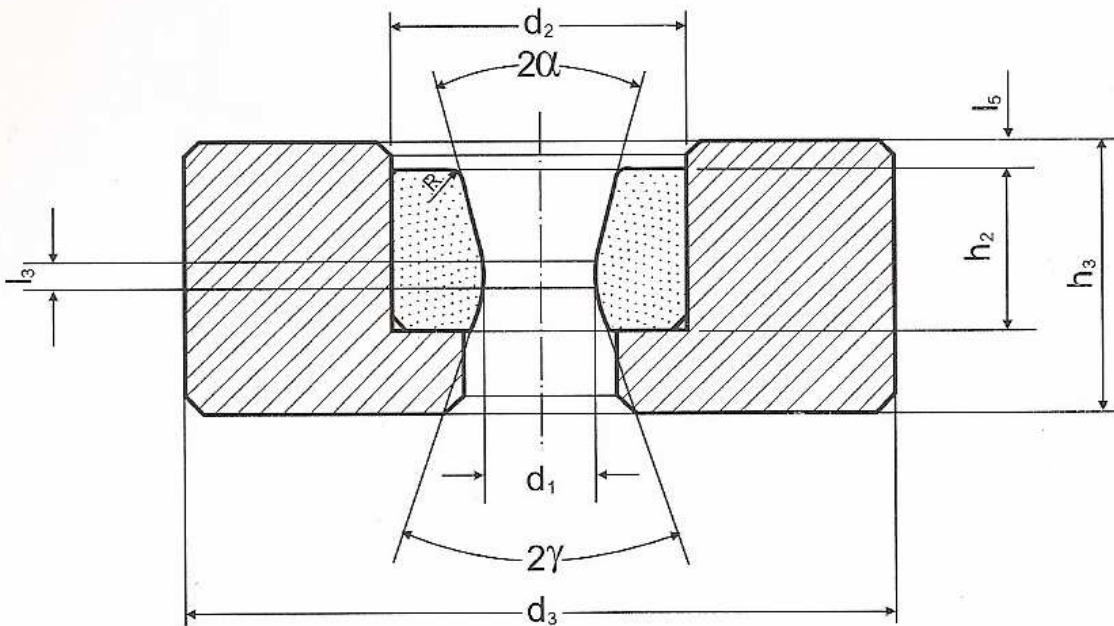

**/NARZĘDZIA WG NORM WEWNĘTRZNYCH -ALWOTECH/**

/Tools in internal norm - Alwotech/

Typ Type	WYMIARY w mm / DIMENSIONS in mm					KĄTY / ANGLES			
	Zakres otworu Standard range	Wkładka / Pellet (wkładka węglkowa)		Oprawa / Case (zalecane wymiary )		Cylinder kalibrujący	Stożek zgniatający die reduction angle	Stożek wyjściowy die exit angle	
	d1	d2 φ zew.	h2 Wys.	d3 φ zew.	h3 wys.	l3	2α	2γ	R
5 P	14 - 20	45	28	135	50	3	6° ÷ 20°	40°	4
6 P	20 - 30	55	30	150	55	3			5
7 P	30 - 40	70	32	170	60	4			6
8 P	40 - 50	85	34	200	60	4			8
9 P	50 - 60	95	36	240	70	5			8
10 P	60 - 70	105	38	250	75	6			8
11 P	70 - 80	115	40	260	80	6			8
12 P	80 - 90	125	42	270	80	7			9

**Uwagi :**

- przy składaniu zamówienia prosimy podać następujące dane :
- kąt 2α lub rodzaj obrabianego materiału/oznaczenie
- tolerancje wykonania otworu d1
- w zależności od rodzaju obrabianego materiału niektóre parametry ciągadła mogą ulec zmianie.